



MANUTENTION, APPAREILLAGE, LEVAGE

RIGGING

UN SAVOIR-FAIRE HISTORIQUE DE PRÉCISION ACQUIS EN MILIEU MARITIME

Les opérations de manutention dans les espaces confinés ne laissent aucun droit à l'erreur et exigent vivacité et virtuosité.

Anticiper toutes les problématiques au cas par cas, accomplir chaque geste avec précision, exécuter parfaitement le mode opératoire, trouver des solutions – y compris lorsqu'il semble ne pas y en avoir - : **un véritable travail d'horloger avec des pièces pouvant peser plusieurs tonnes dans un environnement à risque.**

Manutention, levage, transport : en France et partout dans le monde, nous intervenons sur tous types de navires – civils et militaires – et installations industrielles.

De la simple opération de levage navire/quai aux opérations de manutention les plus complexes à bord des navires, **nous assurons la sécurité du personnel et l'intégrité des colis et ce, sans limite de poids ou de dimensions savoir-faire.**

Champs d'intervention

- 1 Défense et naval
- 2 Industrie

AN HISTORICAL KNOW-HOW LEARNT IN PACKED ENVIRONMENT

Rigging operation in confined spaces is a no-tolerance work and requires alertness and virtuosity to foresee problematic case by case, to carry the right thing precisely, to follow up procedure and to find out solutions: **a work of art with parts that weight several tons in a risky environment**

Handling, craning, transport: we carry out the job inside vessels or industrial installation

From simple operation of loading/unloading to complex handling inside, **we guarantee the people safety and package integrity with no weight or size limits.**

Field of application

- 1 Navy & defense
- 2 Industries

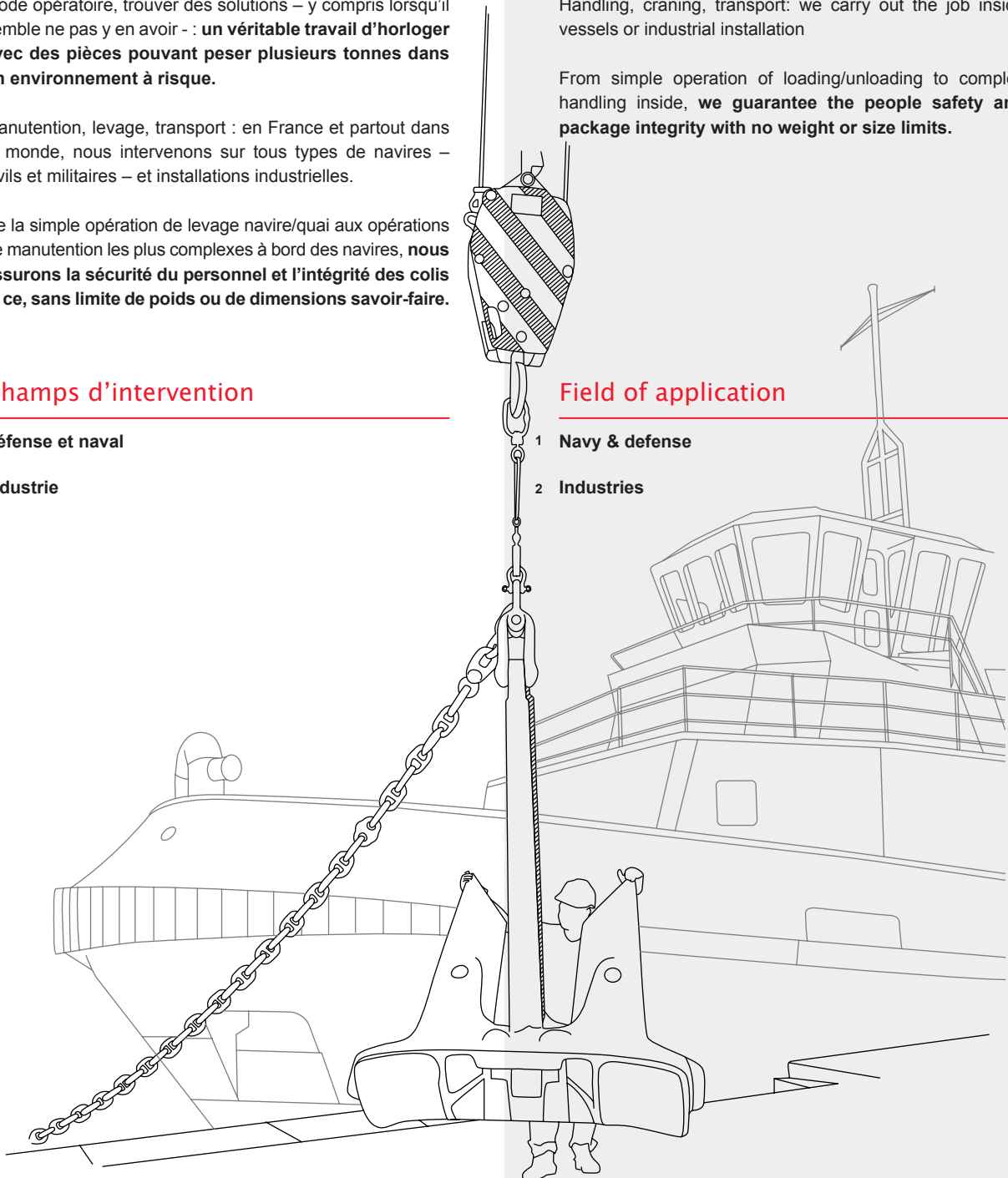



L'équipe

Des appareilleurs expérimentés autonomes travaillant avec précision et capables de résoudre toutes les problématiques, y compris les plus complexes dans les configurations les plus délicates. Certification CEFRI E.

Compétences

- 1 **Opérations de levage navire/quai**
- 2 **Manutention des équipements à bord**, du pont à la zone d'installation
- 3 **Débarquement et embarquement des équipements** : hélices, lignes d'arbres moteurs, auxiliaires
- 4 **Démantèlement d'installations complexes**
- 5 **Dépose de tuyauteries** avec accès difficile

Team

Autonomous and experienced riggers who work accurately and able to face complex problems. Certification CEFRI E.

Skills

- 1 **Craning**
- 2 **Handling of equipment throughout vessel**
- 3 **Loading/unloading of huge equipment** such as propellers, shaft lines, engines and auxiliaries
- 4 **Moving around and settlement of industrial installations** (offices, workshops)
- 5 **Removal of piping with difficult access**

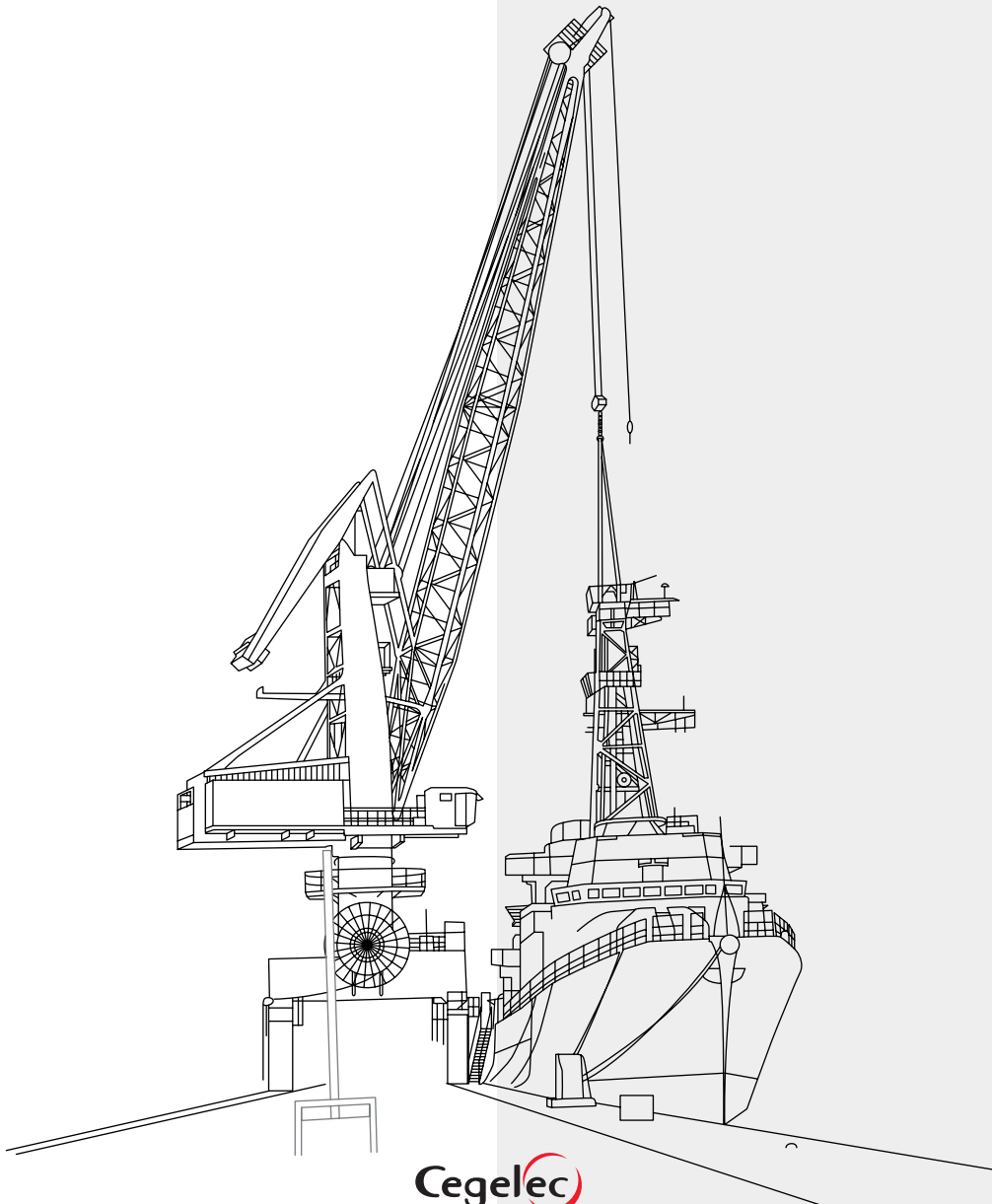

Cegelec
Défense & Navale

ZAE de Malbousquet, Avenue Aristide Briand, F-83200 Toulon +33(0)4 94 22 70 00 - defense&naval@cegelec.com